

지 에스 밸브 참고자료

지 에스 밸브 "G" 형 유량특성곡선

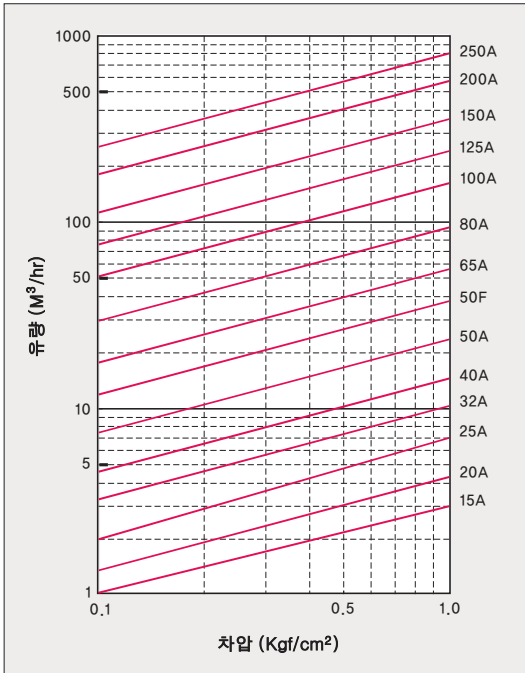

Cv값 및 유량 계산 공식

Cv계산식	유량 계산식	
1. STEAM 1) $\Delta P < \frac{P_1}{2}$ 일때 $Cv = \frac{WK}{13.67 \sqrt{\Delta P(P_1+P_2)}}$ 2) $\Delta P \geq \frac{P_1}{2}$ 일때 $Cv = \frac{WK}{11.9 P_1}$	$W = Cv \frac{13.67 \sqrt{\Delta P(P_1+P_2)}}{K}$ $W = Cv \frac{11.9 P_1}{K}$	P1: 1차측 압력 Kgf/cm ² abs P2: 2차측 압력 Kgf/cm ² abs $\Delta P: P_1 - P_2$ Kgf/cm ² W: 유량 Kg/hr K: 1+(0.0013×과열도)
2. GASES 1) $\Delta P < \frac{P_1}{2}$ 일때 $Cv = \frac{Q}{287 \sqrt{\frac{G(273+t)}{\Delta P(P_1+P_2)}}}$ 2) $\Delta P \geq \frac{P_1}{2}$ 일때 $Cv = \frac{Q \cdot G(273+t)}{249 P_1}$	$Q = Cv \frac{287}{\sqrt{\frac{G(273+t)}{\Delta P(P_1+P_2)}}}$ $Q = Cv \frac{249 P_1}{\sqrt{G(273+t)}}$	Q: 유량 Nm ³ /hr G: 비중 Air= 1 t: 온도(c)
3. LIQUIDS $Cv = \frac{1.167 Q \sqrt{G}}{\sqrt{P_1 - P_2}}$	$Q = Cv \frac{\sqrt{P_1 - P_2}}{1.167 \sqrt{G}}$	P1: 1차측 압력 Kgf/cm ² abs P2: 2차측 압력 Kgf/cm ² abs Q: 유량 m ³ /hr G: 비중 물=1

지 에스 밸브 "G"형 Cv Table

플랜지식	Size	50F	65A	80A	100A	125A	150A	200A	250A
	Cv		44.0	65.0	110.0	190.0	280.0	418.0	670.0
나사식	Size	15A	20A	25A	32A	40A	50A		
	Cv		4.0	5.0	8.0	12.0	17.0	27.0	

지 에스 밸브 "B" 형 유량특성곡선

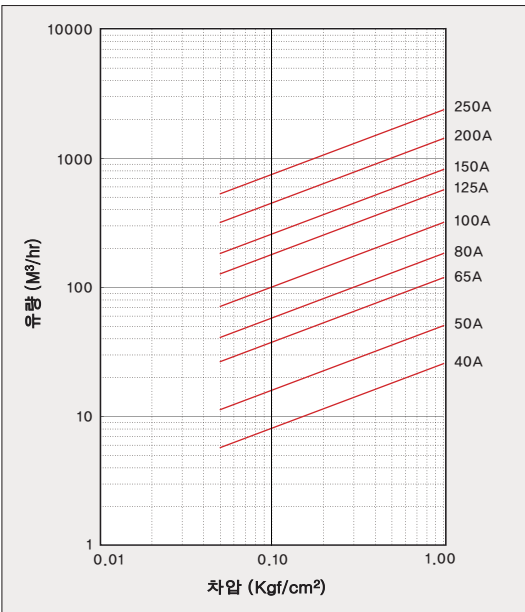

지 에스 밸브가 드리는 11가지 만족

1. 밸브 하나를 설치하여 밸브와 스트레이너 2가지 기능을 제공.
2. 밸브와 스트레이너를 일체화시켜 경량이며 구조가 간단.
3. 배압 공간이 거의 없게 설계되어 원활한 유로를 형성하며 유량이 증가.
4. 공급수의 압력을 단계적으로 분산하여 개폐 조작이 용이.
5. 밸브대 구동 부위에 패킹 또는, 특수 설계 된 부품을 사용하여 작동이 원활(밸브의 파워핸들).
6. 밸브에 Indicator가 부착되어 유량조절 및 개폐 상태를 확인.
7. 배관 공간과 공수를 줄여 주며 설치가 매우 간편.
8. 밸브 가격이 저렴하고 배관 작업시 부품 및 설치비는 50%이상 절감.
9. S형은 덮개를 분해하지 않고도 스크린 내부의 이물질을 수시로 제거 (특별사양)
10. NT, EM품질 인증마크 획득으로 제품의 신뢰성 실현.
11. 사용시 문제가 발생하면 신속하고 확실한 A/S처리.

지 에스 밸브 "B"형 Cv Table

Size	40A	50A	65A	80A	100A	125A	150A	200A	250A
Cv	30.0	59.0	139.0	214.0	372.0	665.0	957.0	1664.0	2772.0

< 지 에스 밸브 "S" Type 이물질 제거시 분해도 >

COVER를 분해할 경우

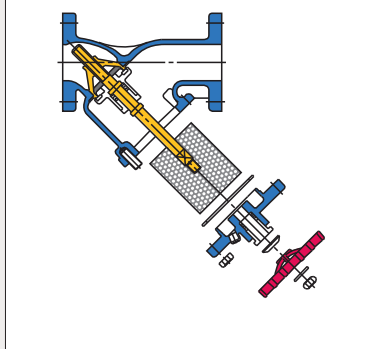

COVER를 분해하지 않을 경우 (브러쉬타입, 주문사양)

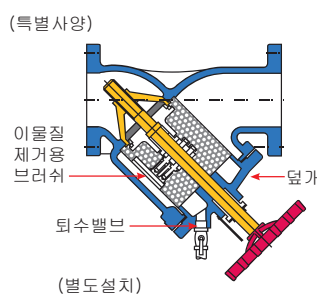

1. 덮개의 뒤수 밸브를 OPEN한다.
2. 밸브의 핸들을 서서히 돌려 잠근다.
이때 밸브대에 장착된 이물질 제거 브러시가 스크린 벽면의 이물질을 탈락시킨다.
3. 밸브를 잠그면 유체가 역류되어 스크린 내부 벽면의 이물질이 뒤수 밸브를 통해 나온다.
4. 잠시후 핸들을 OPEN 시켰다가 다시 잠그는 공정을 반복하여 스크린 내부의 잔여 이물질을 제거한다.
5. 이물질 제거 작업 후 뒤수 밸브를 잠그고 밸브를 OPEN 시킨다.